

# CiTi One Technische Gegevens Pallettruck

---

CiTi One

---



Dit typeblad conform VDI-richtlijn 2198 vermeldt alleen de technische waarden voor de standaarduitvoering. Het gebruik van andere banden, andere hefinrichtingen, extra uitrusting, enz. kan andere waarden opleveren.

Kenmerken	1.1	Fabrikant			STILL	
	1.2	Typeaanduiding van de fabrikant			CiTi One	
	1.3	Aandrijving			Elektro	
	1.4	Bediening			Lopend	
	1.5	Draagvermogen/Last	Q	kg	500	
	1.6	Lastwaartepunt	c	mm	600	
	1.8	Lastafstand	x	mm	972/906   772/706	
	1.9	Wielbasis	y	mm	1185   985	
	Gewichten	2.1.1	Eigen gewicht (incl. batterii)	(Batt)	5 Ah	98
2.1.1		Eigen gewicht (incl. batterii)	(Batt)	9 Ah	99	
2.1.1		Eigen gewicht (incl. batterii)	(Batt)	15 Ah	102	
2.2		Asbelasting met last	aandrijfzijde/lastzijde	kg	224/374	
2.3		Asbelasting zonder last	aandrijfzijde/lastzijde	kg	71/27	
Banden, chassis	3.1	Banden			Volrubber	
	3.2	Bandenmaat	aandrijfzijde	$\phi \times l$	mm	310/85
	3.3	Bandenmaat	lastzijde	$\phi \times l$	mm	Tandem 80 x 37
	3.4	Steenwielen	aandrijfzijde	$\phi \times l$	mm	0
	3.5	Banden, aantal (x = aangedreven)	aandrijfzijde/lastzijde			1
	3.6	Spoorbreedte	aandrijfzijde		mm	0
	3.7	Spoorbreedte	lastzijde		mm	410
Afmetingen	4.4	Heffing		$h_3$	mm	125
	4.9	Hoogte dissel in rijstand	min./max.	$h_{14}$	mm	650/1170
	4.15	Hoogte in laagste stand		$h_{13}$	mm	85
	4.19	Totale lengte zonder last		$l_1$	mm	1560
	4.20	Lengte incl. vorkrug		$l_2$	mm	410
	4.21	Totale breedte		$b_1/b_2$	mm	550
	4.22	Vorkafmetingen		$s/e/l$	mm	140/55/1150   140/55/950
	4.25	Breedte over de vorken		$b_5$	mm	550
	4.32	Bodemvrijheid midden wielbasis		$m_2$	mm	30/155
	4.34	Werkgangbreedte bij pallet 800 x 1200 diep ( $b_{12} \times l_3$ )		$A_{st}$	mm	1815
4.35	Draaistraal		$W_a$	mm	1387/1321   1187/1121	
Prestaties	5.1	Rijsnelheid min./max.	met/zonder last		km/h	4,5/6,0
	5.2	Hefsnelheid min./max.	met/zonder last		cm/s	3,7/5,4
	5.3	Daalsnelheid min./max.	met/zonder last		cm/s	4,9/5,8
	5.7	Stijgvermogen	met/zonder last		%	8
	5.8.2	Toegelaten snelheid bij hellingen en drempels			km/h	< 2
	5.9	Acceleratietijd (op 10 m)	met/zonder last		s	7/6
5.10	Parkeerrem				Elektrisch	
Elektro-motor	6.1	Rijmotorvermogen S2 = 20 min			kW	0,3
	6.2	Hefmotorvermogen bij S3: 5%			kW	0,35
	6.3	Batterij volgens DIN 43531/35/36; A, B, C, neen				NiCd/NiMH
	6.4.1	Batterijspanning, nominale capaciteit 5 h			V/Ah	36 V/5 Ah
	6.4.2	Batterijspanning, nominale capaciteit 5 h			V/Ah	36 V/9 Ah
	6.4.3	Batterijspanning, nominale capaciteit 5 h			V/Ah	36 V/15 Ah
	6.5	Batterijgewicht 5/9/15 Ah			kg	6,4/7/10,5
6.6	Energieverbruik volgens VDI-cyclus			kWh/h	0,06	
Overige	8.1	Aard van besturing				AC-besturing
	8.2	Geluidsniveau			dB(A)	< 60

## STILL pallettruck CiTi One

- De innovatieve truck voor leveringen in de binnenstad.
- Ideaal voor het leveringsverkeer in steden, winkels, beursgebouwen, marktterreinen, ziekenhuizen enz.
- De compacte bouw en het beperkt gewicht maken het toestel makkelijk hanteerbaar.
- Goede tractie ook op oneffen bodem dankzij het geprofileerd volrubber aandrijf wiel.
- Hellingen en drempels tot 70 mm vormen geen probleem\*.

- Zeer stil in het gebruik door de geluidsarme uitvoering. „PieK-keur“ gecertificeerd: het PieK-keur certificaat wordt afgegeven nadat uit meting is gebleken dat het product de voorgeschreven grens van 60 dB niet overschrijdt.
- Combinatie van elektrische en mechanische rem voor een veilige stilstand op hellingen.
- Gesloten wielnaafaandrijving voor een onderhoudsvrije inzet
- Eenvoudig verwisselbare batterij voor efficiënt gebruik en snelle beschikbaarheid.
- Noodinstellingen zodat de truck nog beweegbaar is bij stroomuitval.
- De CiTi One kan optioneel met weegmodus uitgevoerd worden.

\* Drempels te nemen in de richting van het aandrijf wiel aan stapsnelheid (max. 2 km/u).

CiTi One

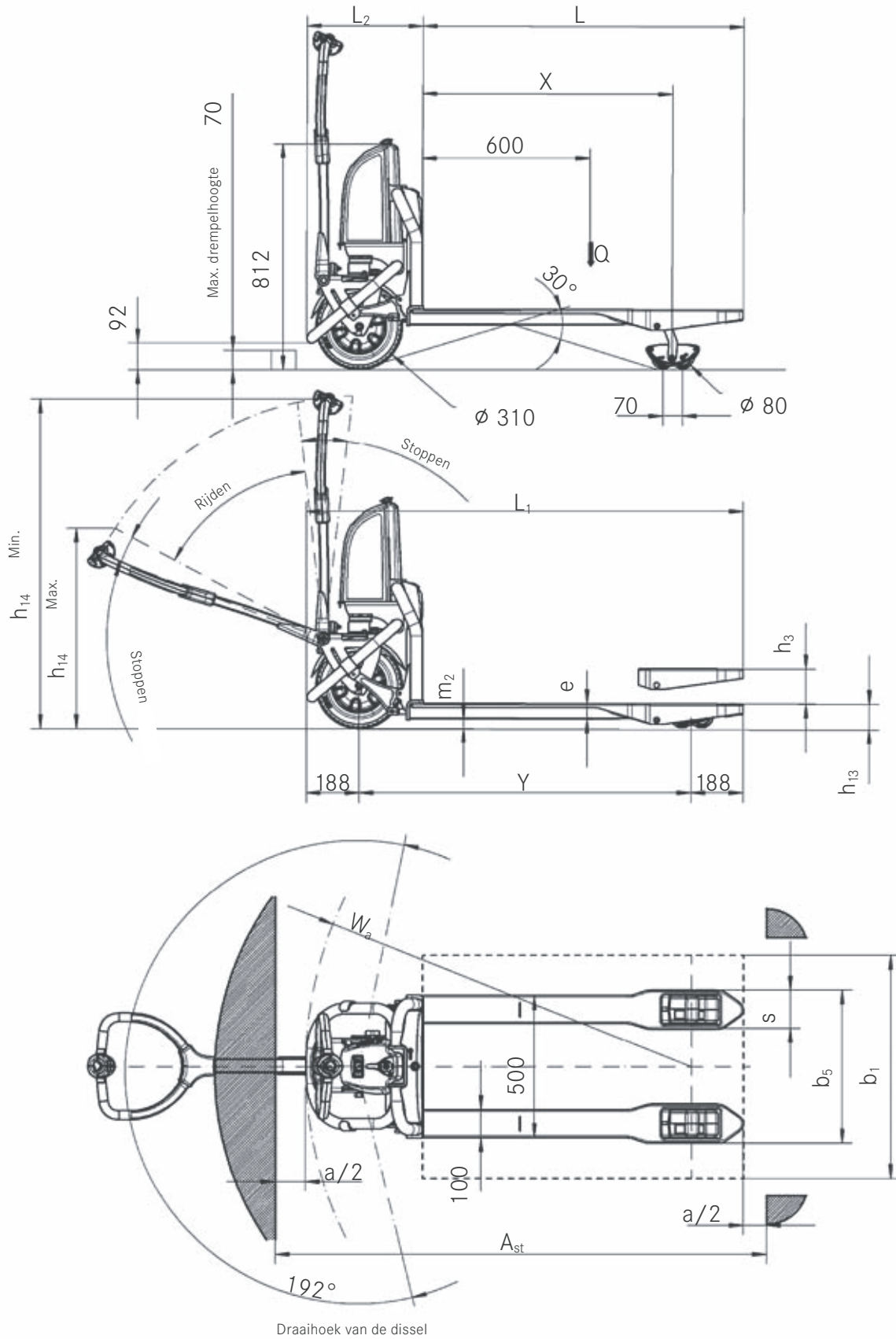

# STILL



STILL Intern Transport B.V.  
Nijverheidsweg 5  
3341 LJ Hendrik-Ido-Ambacht  
Telefoon +31 (0)78 684 52 00  
Fax +31 (0)78 684 52 99  
E-mail [info@still.nl](mailto:info@still.nl)  
**Meer informatie vindt u op:**  
**[www.still.nl](http://www.still.nl)**

STILL S.A. Luxembourg Branche  
Zoning Industriel 11, Um Wöller  
L-4410 Soleuvre (Sanem)  
Tel: +352 27 84 85 91  
Fax: +352 27 84 85 92  
[info@still-luxembourg.lu](mailto:info@still-luxembourg.lu)  
**[www.still-luxembourg.lu](http://www.still-luxembourg.lu)**



STILL N.V.  
Vosveld 9  
B-2110 Wijnegem  
Tel: +32 (0)3 360 62 00  
Fax: +32 (0)3 326 21 42  
[info@still.be](mailto:info@still.be)  
**Meer informatie vindt u op**  
**[www.still.be](http://www.still.be)**

STILL is gecertificeerd in  
kwaliteitsmanagement,  
veiligheid, milieu en  
energiemanagement.



first in intralogistics